

## IMPORTANTES MISES EN GARDE

Lorsqu'on utilise un appareil électrique, il faut toujours respecter certaines règles de sécurité fondamentales, notamment les suivantes.

### ■ LIRE TOUTES LES DIRECTIVES.

■ Afin d'éviter les risques de secousses électriques, ne pas immerger le cordon ni la fiche de l'appareil ainsi que toute pièce fixe de l'appareil. Pour le nettoyer, en essuyer les surfaces extérieures à l'aide d'un chiffon humide.

■ Exerger une étroite surveillance lorsqu'on utilise l'appareil près d'un enfant ou lorsque ce dernier s'en sert.

■ Débrancher l'appareil avant de le nettoyer, lorsqu'on en remplace les accessoires et lorsqu'on ne s'en sert pas. Pour le débrancher, en saisir la fiche et la retirer de la prise électrique. Ne jamais tirer sur le cordon.

■ Éviter de toucher aux pièces en mouvement.

■ Ne pas utiliser un appareil dont la fiche ou le cordon est abîmé, qui présente un problème de fonctionnement, qui est tombé par terre ou qui est endommagé. Le rapporter au centre de service autorisé de la région pour le faire examiner, réparer ou régler.

■ L'utilisation d'accessoires non recommandés ni vendus par le fabricant présente des risques d'incendies, de secousses électriques ou de blessures.

■ Ne pas utiliser l'appareil à l'extérieur.

■ Ne pas laisser pendre le cordon d'une table ou d'un comptoir, ni le laisser entrer en contact avec une surface chaude.

■ Le couteau est tranchant; il faut le manipuler avec précaution. Le ranger hors de la portée des enfants.

■ Afin d'éviter de se blesser, toujours bien ajuster le bol avant d'installer le couteau sur le socle. Attendre l'immobilisation complète du couteau et du moteur avant de retirer le couvercle.

■ S'assurer que le couvercle est bien verrouillé en place avant d'utiliser l'appareil. Ne pas essayer de rendre inopérant le mécanisme de verrouillage du couvercle.

■ Le présent appareil est conçu pour préparer de petites quantités d'aliments et non, de grandes quantités d'aliments à la fois.

■ Éviter de laisser le moteur fonctionner sans arrêt pendant plus de une minute.

■ Ne pas faire fonctionner l'appareil à vide.

■ Avant de se servir de l'appareil, s'assurer que le bol ne contient aucun objet pouvant gêner son fonctionnement.

■ Ne pas utiliser l'appareil en présence de vapeurs explosives ou inflammables.

■ Éloigner mains et ustensiles de la lame quand on hache des aliments pour réduire le risque de blessures sérieuses ou de dommages au hachoir. On peut utiliser une raclette mais seulement quand le hachoir est arrêté.

## INSTRUCCIONES DE SEGURIDAD

Cuando se usan aparatos eléctricos, deben tomarse algunas precauciones incluyendo las siguientes:

### ■ LEA TODAS LAS INSTRUCCIONES.

■ Para protegerse contra el riesgo de un choque eléctrico, no sumerja el cable, el enchufe, ni ninguna parte del picador que no sea removible, en agua ni en ningún otro líquido. Para limpiar el exterior use un paño humedecido.

■ La supervisión de un adulto será necesaria cuando el aparato sea usado cerca de, o por un niño.

■ Desconecte la unidad del tomacorriente cuando no esté en uso, cuando le quite o le ponga partes y antes de limpiarla. Nunca tire del cable.

■ Evite el contacto con las partes en movimiento.

■ No opere ningún aparato eléctrico si el cable o el enchufe está dañado, si el aparato no funciona bien, si se ha dejado caer o si ha sufrido cualquier daño. Devuelva la unidad a un centro de servicio autorizado para que la examinen, reparen, o para que le ajusten cualquier falla mecánica o eléctrica.

■ El uso de accesorios no recomendados ni a la venta por el fabricante del aparato puede causar incendio, choque eléctrico o lesiones personales.

■ No use a la intemperie.

■ No permita que el cable cuelgue del borde de la mesa o del mostrador ni que entre en contacto con superficies calientes.

■ La cuchilla tiene filo. Manéjela con cuidado y manténgala fuera del alcance de los niños.

■ Con el fin de evitar lesiones personales, nunca coloque la cuchilla sobre la base sin antes haber colocado el recipiente apropiadamente en su lugar. Asegúrese de que tanto el motor como la cuchilla hayan parado por completo antes de retirar la tapa.

■ Asegúrese de que la tapa esté bien cerrada antes de operar la unidad. No trate de alterar el mecanismo del seguro de cierre.

■ Esta unidad ha sido diseñada para picar cantidades pequeñas de alimentos; no se ha diseñado para picar cantidades grandes de una sola vez.

■ Evite operar el motor continuamente por más de un minuto a la vez.

■ No opere la unidad cuando esté vacía.

■ Asegúrese de que no haya ningún objeto ajeno dentro del recipiente antes de operar el picador.

■ No opere este aparato en presencia de gases explosivos y/o inflamables.

■ A fin de disminuir el riesgo de lesiones graves a las personas o daño al cortador de alimentos, mantenga las manos y utensilios alejados de las cuchillas mientras la unidad está en funcionamiento. Utilice un raspador únicamente cuando la unidad no esté en marcha.

## IMPORTANT SAFEGUARDS

When using electrical appliances, basic safety precautions should always be followed, including the following:

### ■ READ ALL INSTRUCTIONS.

■ To protect against risk of electric shock, do not immerse cord, plug, or any non-removable parts in water or other liquid. To clean, wipe exterior with a damp cloth.

■ Close supervision is necessary when any appliance is used by or near children.

■ Unplug from outlet when not in use, before putting on or taking off parts, and before cleaning. To unplug, grasp plug and pull from electrical outlet. Never pull cord.

■ Avoid contacting moving parts.

■ Do not operate any appliance with a damaged cord or plug or after the appliance malfunctions, has been dropped, or damaged in any manner. Return the appliance to the nearest authorized service center for examination, repair, or adjustment.

■ The use of attachments not recommended by the appliance manufacturer may cause fire, electric shock or injury.

■ Do not use outdoors.

■ Do not let cord hang over edge of table or counter or touch hot surfaces.

■ The Blade is sharp. Handle carefully. Store out of reach of children.

■ To avoid injury, never place Knife Blade on Base without first putting Bowl properly in place. Make sure Motor and Knife Blade have stopped completely before removing Lid.

■ Be certain Lid is locked securely in place before operating appliance. Do not attempt to defeat the Lid interlock mechanism.

■ This appliance is intended for processing small quantities of food; it is not intended to prepare large quantities of food at one time.

■ Avoid running the motor continuously for periods over 1 minute.

■ Do not operate the appliance when empty.

■ Check Bowl for presence of foreign objects before operating.

■ Do not operate in the presence of explosives and/or flammable fumes.

■ Keep hands and utensils away from the cutting blade while chopping food to reduce the risk of severe injury to persons or damage to the food chopper. A scraper may be used but only when the food chopper is not running.

## CONSERVER CES MESURES

### FICHE POLARISÉE

L'appareil est muni d'une fiche polarisée (une lame plus large que l'autre). Afin de réduire les risques de secousses électriques, ce genre de fiche n'entre que d'une façon dans une prise polarisée, par mesure de sécurité. Lorsqu'on ne peut insérer la fiche à fond dans la prise, il faut tenter de le faire après avoir inversé les lames de côté. Si la fiche n'entre toujours pas dans la prise, il faut communiquer avec un électricien certifié. Il ne faut pas neutraliser ce dispositif de sécurité.

### FULL ONE-YEAR WARRANTY

Applica warrants this product against any defects that are due to faulty material or workmanship for a one-year period after the original date of consumer purchase. This warranty does not include damage to the product resulting from accident or misuse. If the product should become defective within the warranty period, we will repair it or elect to replace it free of charge.

This warranty gives you specific legal rights and you may also have other rights which vary from state to state or province to province. Answers to any questions regarding warranty or service locations may be obtained by calling Consumer Assistance and Information: 1-800-557-9463.

To order accessory items and replacement parts, please call: 1-800-738-0245.

### UN AÑO COMPLETO DE GARANTIA

Applica garantiza este producto contra cualquier defecto originado por fallas en los materiales o en la mano de obra por un período de un año a partir de la fecha original de compra. Esta garantía no incluye daños al producto ocasionados por accidentes o mal uso. Si el producto resulta con defectos dentro del período de garantía, lo repararemos o reemplazaremos de ser necesario, sin cargo alguno.

Esta garantía le otorga derechos legales específicos, y usted podría tener otros derechos que pueden variar de estado a estado o de provincia a provincia en su país. Si tiene alguna pregunta acerca de la garantía o de la localidad de las sucursales de servicio, diríjase al centro de información y asistencia para el consumidor al número: 1-800-557-9463.

Para encargar accesorios y partes de repuesto, por favor llame al: 1-800-738-0245.

### GARANTIE COMPLÈTE DE UN AN

Applica garantit ce produit pour un an à compter de la date d'achat ou de réception en cadeau, contre tout vice de matière ou de fabrication. La garantie ne couvre pas les dommages causés par un accident ou une mauvaise utilisation. Advenant le fonctionnement irrégulier du produit dans les délais prescrits, il sera réparé ou remplacé, à notre gré, sans frais.

Les modalités de la présente garantie donnent des droits légaux spécifiques. L'utilisateur peut également se prévaloir d'autres droits selon l'état ou la province qu'il habite. Adresser toute question relative à la garantie et au service en communiquant sans frais avec le service à la clientèle au numéro suivant : 1-800-557-9463.

Pour commander des accessoires et pièces de rechange veuillez appeler le : 1-800-738-0245.

## CONSERVE ESTAS INSTRUCCIONES

### ENCHUFE POLARIZADO:

Esta unidad tiene un enchufe polarizado en el que una clavija/contacto es más ancha que la otra. Como medida de seguridad, este enchufe entra en una toma de corriente polarizada en un solo sentido. Si el enchufe no encaja en la toma, inviértalo e intente enchufarlo de nuevo. Si aún así no logra enchufarlo, busque la ayuda de un electricista. Por favor no altere esta medida de seguridad haciéndole modificaciones al enchufe

70W 120V ~ 60Hz

SELLO O FIRMA DEL DISTRIBUIDOR

Fecha de compra \_\_\_\_\_

Modelo \_\_\_\_\_

El consumidor podrá solicitar que se haga efectiva la garantía en cualquiera de nuestras Sucursales o Centros de Servicio Autorizado en todo el país. En este instructivo encontrará un listado de centros de servicio autorizado por Applica de México S. de R.L. de C.V. en los cuales también podrá encontrar partes, componentes, consumibles y accesorios para este producto.

Listed by Underwriters Laboratories, Inc.  
NOM Approved  
Copyright © 2000 - 2002 Applica Consumer Products, Inc.  
Pub. No. 175050-01RV01  
Product made in People's Republic of China  
Printed in People's Republic of China

Enlistado por Underwriters Laboratories, Inc.  
Aprobado por NOM  
IMPORTADOR - Applica de México S. de R.L. de C.V.  
Manuel Avila Camacho 191-305, Los Morales C.P. 11510 México, D.F.  
Teléfono: (5) 279-1000  
Producto hecho en la República Popular China  
Impreso en la República Popular China

Certifié par l'organisme *Underwriters Laboratories, Inc.*  
Approuvé par l'organisme NOM  
Fabriqué en République populaire de Chine  
Imprimé en République populaire de Chine



Applica Consumer Products, Inc.  
Miami Lakes, FL 33014  
www.applicainc.com

R12000/3-23-44E/S/F

WHC21

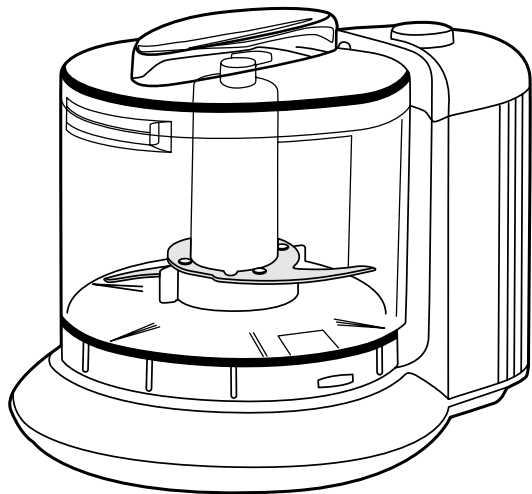

Consumer Assistance & Information  
Información y asistencia para el consumidor  
Renseignements et Assistance Clientèle  
1-800-557-9463

Accessories/Parts (USA/Canada) 1-800-738-0245  
Accesorios/partes (EUA/Canada)  
Accessoires/Pièces (É.-U./Canada)

## OPERATING INSTRUCTIONS/INSTRUCCIONES DE FUNCIONAMIENTO/MODE D'EMPLOI

PRODUCT MAY VARY SLIGHTLY FROM ILLUSTRATIONS/ESTE PRODUCTO PUEDE VARIAR LIGERAMENTE DE LAS ILUSTRACIONES/LE PRODUIT PEUT ÊTRE LÉGÈREMENT DIFFÉRENT DES ILLUSTRATIONS

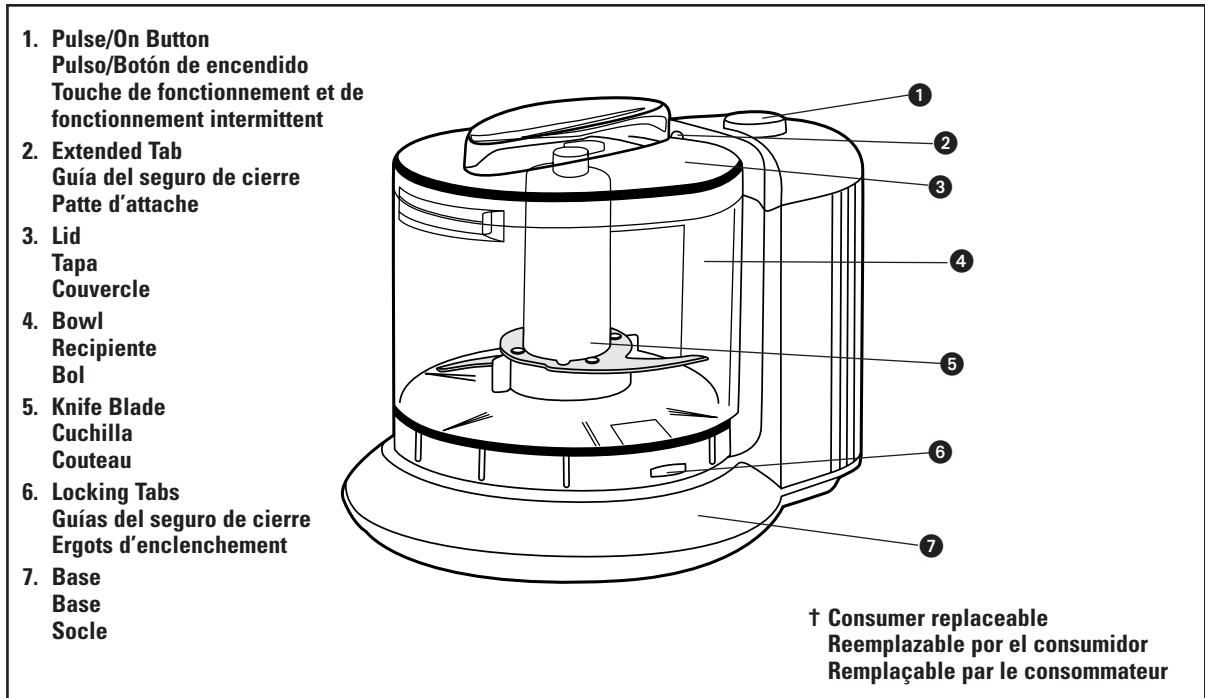

### LINE CORD SAFETY TIPS

1. Never pull or yank on cord or the appliance.
2. To insert plug, grasp it firmly and guide it into outlet.
3. To disconnect appliance, grasp plug and remove it from outlet.
4. Before each use, inspect the line cord for cuts and/or abrasion marks. If any are found, this indicates that the appliance should be serviced and the line cord replaced.
5. Never wrap the cord tightly around the appliance, as this could place undue stress on the cord where it enters the appliance and cause it to fray and break.

**DO NOT OPERATE APPLIANCE IF THE LINE CORD SHOWS ANY DAMAGE, OR IF APPLIANCE WORKS INTERMITTENTLY OR STOPS WORKING ENTIRELY.**

### TAMPER-RESISTANT SCREW

This appliance is equipped with a tamper-resistant screw to prevent removal of the bottom cover. To reduce the risk of fire or electric shock, **do not attempt to remove the bottom cover**. There are no user serviceable parts inside. Repair should be done only by authorized service personnel.

### Before First Use

Wash the Bowl, Lid, and Knife Blade in warm, sudsy water or a dishwasher (top rack only) and dry thoroughly. Wipe the Base with a damp cloth; do not immerse the Base in water.

**Note:** For your protection, this unit has a Lid interlock system. The unit will not operate unless the Extended Tab is correctly locked into the Base Slot. Do not attempt to operate the unit without the Lid being correctly placed.

## HOW TO USE

1. Place the Base on a counter or flat work surface. Put the Bowl on the Base and line up the Locking Tabs of the Bowl to the Locking Slots on the Base. Turn clockwise until the Bowl locks into place (A).
2. Slide the Knife Blade down over the shaft. Be careful not to touch the Blade as it is extremely sharp.
3. Place food in the Bowl. You can process about 1/2 cup of dry food at a time (See Chopping Guide). Larger amounts should be processed in small batches.
4. Place the Lid on the Bowl, with the Extended Tab on the same side as the Base Slot. Turn the Lid clockwise into the Base Slot as far as it will go so that the two dots line up (B).
5. Press the Pulse/On Button for a few seconds. Be careful not to overprocess. Most foods process in 5-25 seconds. For coarsely chopped foods, use repeated short pulses.
6. Be sure the Blade has stopped turning completely before removing the Lid or placing a spatula in the unit. Lift the Knife Blade straight up and move it away from you before emptying the contents of the Bowl. Use a spatula to remove the processed food from the unit. **If the Chopper does not operate, be sure the Locking Tabs on the Bowl and the Extended Tab on the Lid are properly positioned.**

Chopping Guide	
FOOD	PREPARATION HINTS
Bread	Use 1 slice at a time. Break into 8 pieces.
Carrots/Celery	Cut into 1/2" (1.27 cm) lengths. Use up to 1/2 cup (120 ml).
Chocolate – Square Chips	Use 1 square. Cut into 4 pieces; 1/2 cup (120 ml) chips. Pulse for desired texture.
Cookies, Crackers	Break 6-8 into Bowl at one time.
Eggs – hard cooked	Peel; cut into quarters. Use 1-2 eggs.
Garlic	Peel. Use 1 or more large cloves.
Mushrooms	Halve small ones; quarter larger ones. Use up to 1/2 cup (120 ml).
Nuts – Soft (pecans, walnuts)	Add up to 1 cup (240 ml) at a time; less for more coarse texture.
Nuts – Hard (peanuts, almond pieces)	Add up to 1/2 cup (120 ml) at a time; Pulse until desired texture is reached.
Onions	Cut small/medium onion into 6-8 pieces.
Parsley	Wash; dry thoroughly. Pulse up to 1/2 cup (120 ml) until desired texture is reached.
Peppers – Sweet (green or red)	Core and remove seeds. Cut into 1/2" (1.27 cm) pieces. Add up to 2 quarters at a time.

## CARE AND CLEANING

Always unplug the unit before cleaning. Wash the Bowl, Knife Blade, and Lid immediately after use either with warm, sudsy water or in the dishwasher (top rack only). Wipe off the Base with a damp cloth — do not immerse in liquid.

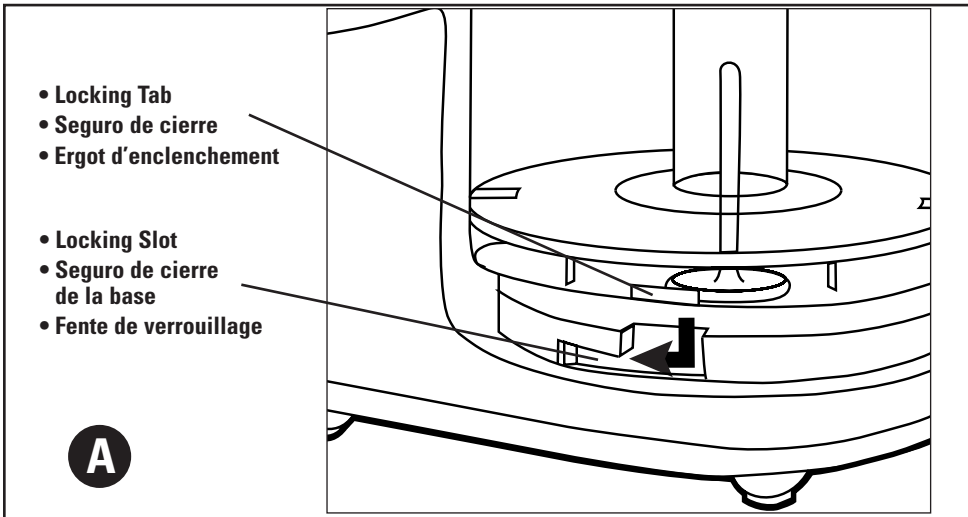

### CONSEJOS DE SEGURIDAD RELACIONADOS AL CABLE ELECTRICO

1. Nunca hale ni tire del cable ni del aparato.
2. Para conectar el enchufe, sujételo con firmeza e introdúzcalo con cuidado en la toma de corriente.
3. Para desconectar la unidad, sujete el enchufe y retírelo de la toma de corriente.
4. Antes de cada uso, revise el cable eléctrico y asegúrese que no tenga cortaduras ni seña de abrasiones. De ser así, el aparato debe someterse a mantenimiento y el cable debe ser reemplazado.
5. Nunca enrolle el cable de manera ajustada alrededor de la unidad. El exceso de presión a la unión del cable con la unidad hace que los alambres se debiliten y se rompan

**NO OPERE ESTE APARATO SI EL CABLE ELECTRICO ESTA DAÑADO, SI EL APARATO FUNCIONA DE MANERA INTERMITENTE O SI DEJA DE FUNCIONAR POR COMPLETO.**

### TORNILLO DE SEGURIDAD

Esta unidad está equipada con un tornillo de seguridad para prevenir que se le remueva la cubierta exterior. Para reducir el riesgo de incendio o choque eléctrico, **no trate de remover la cubierta inferior**. La unidad no contiene partes reparables por dentro. Cualquier reparación debe de ser llevada a cabo únicamente por personal de servicio autorizado.

### Antes de usar por vez primera

Lave el recipiente, la tapa, y la cuchilla en agua tibia enjabonada o en la máquina de lavaplatos, (bandeja superior únicamente), y séquelos bien. Limpie la base con un paño humedecido; no sumerja la base en agua.

**Nota:** Para su protección, esta unidad cuenta con un seguro de cierre. La unidad no funcionará a menos que la guía del seguro de cierre esté correctamente acomodada en la ranura de la base. No trate de operar esta unidad sin antes haber colocado apropiadamente la tapa.

## COMO USAR

1. Coloque la base sobre el mostrador o sobre una superficie plana. Ponga el recipiente en la base y alinee las guías del seguro de cierre del recipiente con los seguros de cierre de la base. Gire el recipiente hacia la derecha hasta quedar ajustado (A).
2. Deslice la cuchilla sobre el conducto. Tenga cuidado de no tocar la cuchilla ya que tiene mucho filo.
3. Coloque los alimentos en el recipiente. Se puede procesar hasta 1/2 taza de alimentos secos a la vez. (Consulte la tabla.) Las cantidades grandes deben de procesarse en porciones pequeñas.
4. Coloque la tapa sobre el recipiente con la guía del seguro de cierre alineada con la ranura de la base. Acomode la tapa dentro de la ranura de la base y gírela totalmente hacia la derecha (B).
5. Oprima el botón de pulso/encendido por unos cuantos segundos. Tenga cuidado de no sobreprocesar los alimentos. La mayor parte de los alimentos pueden ser procesados en 5-25 segundos. Para que los alimentos resulten más enteros, oprima el control de pulso corta y repetidamente.
6. Asegúrese de que la cuchilla haya parado por completo antes de retirar la tapa, o antes de introducir una espátula dentro del recipiente. Retire la cuchilla deslizándola por el conducto y muévela del paso antes de vaciar el contenido del recipiente. Use una espátula para remover los alimentos procesados en la unidad. **Si la unidad no funciona, asegúrese de que tanto las guías del seguro de cierre del recipiente como el de la tapa estén en la posición correcta.**

Guía para Picar	
ALIMENTO	CONSEJOS DE PREPARACION
Pan	Use una rebanada a la vez y córtela en 8 partes.
Zanahorias/Apio	Parta en tiras de 1.27 cm (1/2"). Use 120 ml (1/2 taza).
Cuadros de Chocolate	Use 1 cuadro y pártalo en 4 pedazos; 120 ml (1/2 taza) de chocolate. Use el control de pulso hasta lograr la textura deseada.
Galletas dulces o saladas	Quiebre de 6-8 a la vez dentro del recipiente.
Huevos cocidos	Descascar y corte en 4. Use de 1-2.
Ajos	Pele y use un diente grande o más.
Hongos	Corte por mitad los pequeños y en cuatro partes los grandes. Use hasta 120 ml (1/2 taza).
Nueces blandas (nueces de nogal)	Añada hasta 240 ml (1 taza) a la vez; menos si desea una textura más gruesa.
Nueces duras (maníes o almendras)	Añada hasta 120 ml (1/2 taza) a la vez. Use el control de pulso hasta alcanzar la textura deseada.
Cebollas	Corte las cebollas pequeñas/medianas en 6-8 pedazos.
Perejil	Lávelo y séquelo bien. Use el control de pulso para picar hasta 120 ml (1/2 taza) hasta alcanzar la textura deseada.
Pimientos dulces (verdes o rojos)	Retire el centro y las semillas. Corte en pedazos de 1.27 cm (1/2"). Agregue hasta 2 pedazos a la vez.

## CUIDADO Y LIMPIEZA

Siempre desconecte la unidad antes de limpiarla. Lave el recipiente, la cuchilla y la tapa con agua y jabón, o (únicamente en la bandeja superior de la máquina lavaplatos) inmediatamente después de cada uso. Limpie la base con un paño humedecido, pero nunca sumerja la base en ningún líquido.

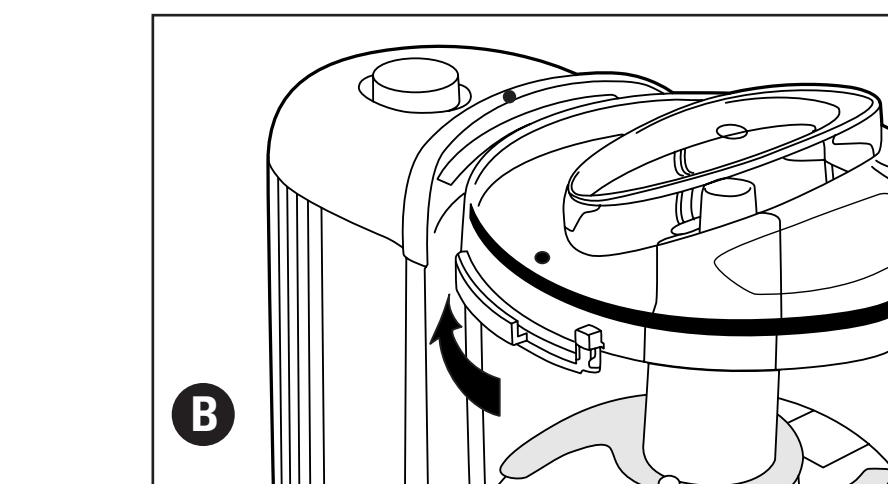

### CONSEILS DE SÉCURITÉ POUR LE FIL ÉLECTRIQUE

1. Ne jamais tirer sur le fil ou sur l'appareil
2. Pour brancher la fiche : Attraper fermement la fiche et la guider dans la prise.
3. Pour débrancher l'appareil, attraper la fiche et l'enlever de la prise.
4. Avant chaque usage, inspecter le fil électrique pour coupures ou marques d'usure. Si on en trouve cela indique qu'il faut réparer l'appareil et changer le fil électrique.
5. Ne jamais enrouler le fil trop étroitement autour de l'appareil car cela pourrait exercer trop de pression sur le fil à l'endroit ou il entre dans l'appareil et pourrait l'effiloche et le faire casser.

**NE PAS UTILISER L'APPAREIL SI LE FIL ÉLECTRIQUE EST ENDOMMAGÉ, SI L'APPAREIL NE FONCTIONNE QUE DE FAÇON INTERMITTENTE OU S'IL NE FONCTIONNE PLUS DU TOUT.**

### VIS INDESSERRABLE

L'appareil est doté d'une vis indesserrable empêchant l'enlèvement du couvercle inférieur. Pour réduire les risques d'incendie ou de secousses électriques, **ne pas tenter de retirer le couvercle inférieur**. L'utilisateur ne peut pas remplacer les pièces de l'appareil. En confier la réparation seulement au personnel des centres de service autorisés.

### Avant la première utilisation

Laver le bol, le couvercle et le couteau dans de l'eau chaude savonneuse ou au lave-vaisselle (sur le plateau supérieur seulement) et bien les assécher. Essuyer le socle à l'aide d'un chiffon humide. Ne pas immerger le socle.

**Note :** L'appareil est muni d'un couvercle à mécanisme de verrouillage dans le but de protéger l'utilisateur. Il fonctionne seulement lorsque la patte d'attache est bien placée dans la fente du socle. Ne pas essayer de faire fonctionner l'appareil lorsque le couvercle n'est pas bien en place.

## UTILISATION

1. Sur le dessus d'un comptoir ou sur une autre surface plane, installer le bol sur le socle en alignant les ergots d'enclenchement du bol sur les fentes de verrouillage du socle. Faire tourner dans le sens horaire jusqu'à ce que le bol s'enclenche en place (A).
2. Faire glisser le couteau sur l'arbre. Éviter de toucher au couteau car il est très tranchant.
3. Placer les aliments dans le bol. On peut traiter environ 120 ml (1/2 t) d'aliments secs à la fois (consulter le tableau d'utilisation). Traiter en quelques étapes de plus grandes quantités d'aliments.
4. Placer le couvercle sur le bol en alignant la patte d'attache sur la fente du socle. Faire tourner le couvercle au maximum dans la fente du socle de sorte que les deux points s'alignent (B).
5. Enfoncer pendant quelques secondes la touche de fonctionnement intermittent. Éviter de trop traiter les aliments. La plupart des aliments se traitent en 5 à 25 secondes. Pour obtenir des aliments hachés grossièrement, utiliser la touche de fonctionnement intermittent pendant de courtes périodes de traitement.
6. Attendre l'immobilisation complète du couteau avant de retirer le couvercle ou d'introduire une spatule dans le bol. Sortir le couteau avec soin en le tirant vers le haut et l'éloigner avant de vider le bol. Utiliser une spatule pour vider le bol. **Lorsque le hachoir ne fonctionne pas, vérifier si les ergots d'enclenchement du bol et la patte d'attache du couvercle sont bien en place.**

Tableau d'utilisation	
ALIMENT	CONSEILS PRATIQUES
Pain	Traiter une seule tranche à la fois. Couper la tranche en huit morceaux.
Carottes – Céleri	Couper en languettes de 1,27 cm (1/2 po). Hacher un maximum de 120 ml (1/2 t) à la fois.
Chocolat – carré ou brisures	Utiliser un carré et le couper en quatre, ou 120 ml (1/2 t) de brisures. Traiter jusqu'à la consistance voulue.
Craquelins	En casser de six à huit à la fois dans le bol.
Oeufs – cuits durs	Les écaler, les couper en quatre et en hacher un maximum de deux à la fois.
Ail	Peler les gousses. On peut hacher plus de une grosse gousse à la fois.
Champignons	Couper les petits en deux et les gros en quatre. Hacher un maximum de 120 ml (1/2 t) à la fois.
Noix – tendres (pacanes, noix de Grenoble)	Traiter un maximum de 240 ml (1 t) à la fois; préparer une plus petite quantité pour hacher grossièrement.
Noix – dures (arachides et morceaux d'amandes)	Traiter un maximum de 120 ml (1/2 t) à la fois. Traiter jusqu'à la consistance voulue.
Oignons	Couper les oignons petits ou moyens en six ou huit morceaux chacun.
Persil consistance voulue.	Laver et bien assécher. Traiter un maximum de 120 ml (1/2 t) à la fois jusqu'à la
Poivrons – doux (verts ou rouges)	Évider. Couper en languettes de 1,27 (1/2 po). Traiter un maximum de 1 quartiers à la fois.

## ENTRETIEN ET NETTOYAGE

Toujours débrancher l'appareil avant de nettoyer. Laver le bol, le couteau et le couvercle immédiatement après s'en être servi à l'eau chaude savonneuse ou au lave-vaisselle (sur le plateau supérieur seulement). Essuyer le socle avec un chiffon humide; ne pas l'immerger.